



Termo de Cooperação/Projeto:

**Termo de Cooperação Técnica  
FUB/FUNAPE e PGFN  
Pesquisas e inovação tecnológica  
aplicadas às temáticas da informação e  
das comunicações no domínio da  
Procuradoria Geral da Fazenda Nacional  
- PGFN**

**Desenvolvimento e inovação visam realizar um estudo de inovações tecnológicas, nas áreas de tecnologia da informação, com ênfase na interoperabilidade de sistemas, gestão corporativa, processos de gestão, gerência de redes e gestão de dados, para áreas estratégicas da Coordenação-Geral de Tecnologia da Informação (CGTI) da Procuradoria Geral da Fazenda Nacional – PGFN.**

Documento:

**RT de Processos de Softwares e  
levantamento organizacional - Parcial**

Data de Emissão:

**01/02/2023**

Digital Object Identifier:

**10.5281/zenodo.7781502**

**PROCURADORIA-GERAL DA FAZENDA NACIONAL –  
PGFN**

**UNIVERSIDADE DE BRASÍLIA**

**Ricardo Soriano de Alencar**  
Procurador-Geral da Fazenda Nacional

**Márcia Abrahão Moura**  
Reitora

**Daniel de Saboia Xavier**  
Procurador da Fazenda Nacional

**Prof.ª. Maria Emília Machado Telles Walter**  
Decana em exercício  
Decanato de Pesquisa e Inovação – DPI

**José Renato Fragoso Lobo**  
Coordenador-Geral de Gestão de Pessoas e  
Desenvolvimento Institucional

**Rafael Timóteo de Sousa Júnior**  
Coordenador do Laboratório de Tecnologias da Tomada de  
Decisão – LATITUDE

**Aleksey Lanter Cardoso**  
Diretor de Gestão Corporativa

**Rodrigo Otávio Pova Pullen Parente**  
Coordenador-Geral de TI

**EQUIPE TÉCNICA**

**EQUIPE TÉCNICA**

Alan Zuanella Vila Nova  
Alex Aranda  
Fernando Maciel Lima e Sousa  
Hiago Pereira Kanashiro  
Julio Sergio Fernandes Alves  
Leandro Veloso Rodrigues  
Priscila Fatima Pinheiro de Siqueira  
Rosiane Aparecida Moreira  
Thiago Oliveira Hoerlle  
Equipe da Algar TI Consultoria S/A

Rafael Timóteo de Sousa Júnior  
(Pesquisador Sênior)  
Fábio Lúcio Lopes de Mendonça  
(Pesquisador Sênior)  
Georges Daniel Amvame Nze  
(Pesquisador Sênior)  
Robson de Oliveira Albuquerque  
(Pesquisador Sênior)  
William Ferreira Giozza  
(Pesquisador Sênior)  
Alex Mendes Pacheco da Silva  
Allan Filipe Almeida  
Ana Beatrice Neubauer de Moura  
Ana Paula Bernadi da Silva  
Ana Paula Morais Vale  
Ayra de Avila Almeida  
Caio Henrique Caetano  
Carlos Eduardo Ramalho de Souza  
Cleuber Santos Silva  
Diego Martins de Oliveira  
Felipe Barreto de Oliveira  
Flavio Garcia Praciano  
Gabriel Ribeiro de Araújo  
Guilherme Batista Meneses Alves  
Hiago Pereira Kanashiro  
Isaac Silva Martins  
Ismael Ithalo Barbosa Pinto  
João Paulo da Costa e Silva Garcia  
Joao Paulo Pimentel  
Johnan Nicholas Reed  
Klainer Mateus Estrela Gomes  
Kelly Santos de Oliveira Bezerra  
Leonardo Jorge França Morais  
Letícia Ramos Reinaldi  
Lucas da Silva Barbosa  
Luiz Augusto dos Santos Pires  
Marcos Tércio Ramos  
Maria Karoline Domingues  
Maria Tereza Correa Pacheco Alves  
Marília do Nascimento T. Valentim  
Orlando Werbeth dos Santos Gomes  
Paulo Henrique Batista Rodrigues

Projeto: PGFN	Emissão: 01/02/2023	Arquivo 20230201 RT de Processos de Softwares e levantamento organizacional - Parcial	Pág.2/28
---------------	---------------------	---	----------

Confidencial.

Este documento foi elaborado pela Universidade de Brasília (UnB) para a PGFN.  
É vedada a cópia e a distribuição deste documento ou de suas partes sem o consentimento, por escrito, da PGFN.

**Paulo Lima Machado**  
**Phelipe Alan Almeida**  
**Priscila Batista Rodrigues**  
**Renato Jose da Silva Camoes**  
**Thiago Leite de Souza**  
**Valeria Simas Schultz**  
**Wellington Domingos Neves**

Projeto: PGFN	Emissão: 01/02/2023	Arquivo 20230201 RT de Processos de Softwares e levantamento organizacional - Parcial	<b>Pág.3/28</b>
---------------	---------------------	---	-----------------

Confidencial.

Este documento foi elaborado pela Universidade de Brasília (UnB) para a PGFN.  
É vedada a cópia e a distribuição deste documento ou de suas partes sem o consentimento, por escrito, da PGFN.

## HISTÓRICO DE REVISÕES

Data	Versão	Descrição
23/06/2022	1.0	Versão inicial do documento para homologação
01/02/2023	2.0	Alteração do Relatório Técnico



Universidade de Brasília – UnB  
Campus Universitário Darcy Ribeiro - FT – ENE – Latitude  
CEP 70.910-900 – Brasília-DF  
Tel.: +55 61 3107-5598 – Fax: +55 61 3107-5590

Projeto: PGFN	Emissão: 01/02/2023	Arquivo 20230201 RT de Processos de Softwares e levantamento organizacional - Parcial	Pág.4/28
---------------	---------------------	---	----------

Confidencial.

Este documento foi elaborado pela Universidade de Brasília (UnB) para a PGFN.  
É vedada a cópia e a distribuição deste documento ou de suas partes sem o consentimento, por escrito, da PGFN.

## LISTA DE SIGLAS

PGFN	Procuradoria Geral da Fazenda Nacional
TED	Termo de Execução Descentralizada
TIC	Tecnologias de informação e comunicação
RT	Relatórios técnicos
UnB	Universidade de Brasília
PPGEE	Programa de Pós-Graduação em Engenharia Elétrica
TED	Termo de Execução Descentralizada
FUB	Fundação Universidade de Brasília
EAP	Estrutura Analítica do projeto
EAR	Estrutura Analítica de Risco
TI	Tecnologia da Informação
BPMN	Business Process Model and Notation
PMI	Project Management Institute
PMBOK	Project Management Body of Knowledge

Projeto: PGFN	Emissão: 01/02/2023	Arquivo 20230201 RT de Processos de Softwares e levantamento organizacional - Parcial	Pág.5/28
---------------	---------------------	---	----------

Confidencial.

Este documento foi elaborado pela Universidade de Brasília (UnB) para a PGFN.  
 É vedada a cópia e a distribuição deste documento ou de suas partes sem o consentimento, por escrito, da PGFN.

## SUMÁRIO

1. INTRODUÇÃO	7
3. METODOLOGIA	10
4. ESTRUTURA E ATIVIDADES DO PROJETO (RESULTADOS)	11
4.1. MOVIMENTAÇÃO (ALTERAÇÃO DE LOTAÇÃO E EXERCÍCIO) DE PROCURADORES DA FAZENDA NACIONAL.	11
4.2. PORTARIA DE NOMEAÇÃO/EXONERAÇÃO E DISPENSA/DESIGNAÇÃO DE TITULARES DE CARGOS DE DAS, FCPE, FCT E GSISTE	18
4.3. MAPEAMENTOS PARA A COORDENAÇÃO- GERAL DE TECNOLOGIA DA INFORMAÇÃO (CGTI)	19
4.4. MAPEAMENTOS PARA A COORDENAÇÃO- GERAL DE TECNOLOGIA DA INFORMAÇÃO (CGTI)	20
5. CONCLUSÃO	26
REFERÊNCIAS	27

Projeto: PGFN	Emissão: 01/02/2023	Arquivo 20230201 RT de Processos de Softwares e levantamento organizacional - Parcial	Pág.6/28
---------------	---------------------	---	----------

Confidencial.

Este documento foi elaborado pela Universidade de Brasília (UnB) para a PGFN.  
 É vedada a cópia e a distribuição deste documento ou de suas partes sem o consentimento, por escrito, da PGFN.

## 1. INTRODUÇÃO

Com base na Lei nº 2.642, de 9 de novembro de 1955, houve a criação da Procuradoria-Geral da Fazenda Nacional – PGFN, na forma atualmente conhecida, em substituição à Procuradoria-Geral da Fazenda Pública. Instituída como órgão de consultoria jurídica do Ministério da Fazenda, à PGFN era atribuída, principalmente, examinar e fiscalizar os contratos de interesse da União, apurar e inscrever a dívida ativa federal para fins de cobrança judicial e cooperar com o Ministério Público da União junto à justiça comum (art. 1º).

O Decreto-Lei nº 147, de 3 de fevereiro de 1967, estabeleceu a segunda lei orgânica da PGFN. Esse diploma legislativo fixou competências até hoje mantidas pelos demais atos normativos que o sucederam, na mesma direção do que previa a Lei nº 2.642, de 1955, estabelecendo o seguinte: a) a vinculação administrativa da PGFN como órgão do Ministério da Fazenda responsável pela prestação de serviços jurídicos da Pasta; b) a atribuição de apurar e inscrever, para fins de cobrança judicial, a dívida ativa da União, tributária ou de qualquer outra natureza; c) e sua atuação nacional por força da descentralização do órgão.

Com a promulgação da Constituição da República de 1988, houve uma mudança significativa da Procuradoria-Geral da Fazenda Nacional quanto a sua vinculação exclusiva ao Ministério da Fazenda. A PGFN passou a integrar a nascente Advocacia-Geral da União, órgão criado para defender, judicial ou extra-judicialmente, os interesses da União.

A Lei Complementar nº 73, de 10 de fevereiro de 1993, que institui a Lei Orgânica da Advocacia-Geral da União, previu, expressamente, a subordinação técnica e jurídica da PGFN ao Advogado-Geral da União, confirmando a finalidade do legislador constituinte em vincular a Procuradoria como órgão da PGFN responsável pela atuação na área fiscal.

Com isso, a PGFN tornou-se órgão de direção superior da Advocacia-Geral da União e suas atribuições residem, principalmente, na representação da União em causas fiscais, na cobrança judicial e administrativa dos créditos tributários e não-tributários e no assessoramento e consultoria no âmbito do Ministério da Fazenda onde atualmente encontra-se no âmbito do Ministério da Economia.

De outro lado, temos o Laboratório de Tecnologias da Tomada de Decisão – LATITUDE, que foi criado em 2010 com recursos da Lei de Informática provenientes da DELL Computadores do Brasil, constituído como um ambiente de inovação e desenvolvimento para projetos de pesquisa interdisciplinar entre as engenharias, a

computação, a ciência da informação, bem como os demais domínios do conhecimento de interesse para a temática focal da tomada de decisão.

Criado no âmbito do Departamento de Engenharia Elétrica da Universidade de Brasília - UnB, onde tem seu espaço físico próprio, o Laboratório LATITUDE é vinculado ao Programa de Pós-Graduação em Engenharia Elétrica – PPGEE e ao Programa de Pós-Graduação Profissional em Engenharia Elétrica - Segurança Cibernética, contando também com professores, pesquisadores e estudantes de Programas de Pós-Graduação das áreas de Engenharia Civil, Engenharia Computação, Engenharia da Produção, Engenharia da Automação, Engenharia de Software, Ciência da Computação, Ciência da Informação, Administração, Direito, Educação, Psicologia, História, bem como dos respectivos cursos de graduação, nos Campi Darcy Ribeiro e Gama.

A PGFN vem buscando, gradativamente, desenvolver soluções para sanar parte dos problemas existentes nas áreas de tecnologia da informação, administração interna, gestão corporativa, pessoal e documental. Para isso foram realizados estudos em diversas áreas da PGFN, realizando um levantamento dos problemas e sua descrição.

No que se relaciona às tecnologias da informação e das comunicações, é necessário trazer inovações tecnológicas aos processos e sistemas administrativos que se integram aos sistemas estruturantes (Sistemas SIDA, SAJ, Flexa, SISPAR, Regularize, Dívida, FGTS) de forma que a PGFN consiga atender às suas demandas de forma rápida e eficiente, fornecendo uma plataforma inteligente que auxilie tanto o acesso às diversas pesquisas internas e externas realizadas como à tomada de decisão. Entende-se que esse aprimoramento envolve o sistema informacional, que organize a informação e banco de dados customizado, de acordo com necessidades das áreas de negócio envolvidas, procurando as seguintes resultantes: identificar, mitigar e tratar riscos, quantificar a ocorrência de fenômenos, mapear correspondentes processos. Além do acompanhamento contínuo das informações, com aprimoramento das análises administrativas e das defesas apresentadas. Ante o exposto, complementa-se que a informação é hoje um dos patrimônios mais importantes de uma organização, seja ela pública ou privada. As Tecnologias da Informação e Comunicações (TIC) se consolidam como ativo estratégico, onde integra recursos, processos, métodos, técnicas para obter, processar, armazenar, disseminar e fazer uso da informação. Sob essa ótica, a governança de TIC garante a boa e regular gestão dos serviços de TIC, que se desdobram ao encontro da estratégia corporativa do órgão. Entretanto, esse alinhamento só é viável com a estruturação de um

Projeto: PGFN	Emissão: 01/02/2023	Arquivo 20230201 RT de Processos de Softwares e levantamento organizacional - Parcial	Pág.8/28
---------------	---------------------	---	----------

Confidencial.



planejamento que reflita como a TIC contribuirá, através do alcance das suas metas e ações, para o alcance dos objetivos organizacionais.

Assim, é pertinente e relevante evoluir a maturidade das tecnologias utilizadas em tais sistemas de informação, assim como dos processos de gestão e governança associados. Em especial, coloca-se a necessidade de interoperação entre sistemas, assim como a preparação para a interoperação com outros sistemas que deverão ser concebidos, desenvolvidos e operacionalizados. Tal necessidade precisa de soluções inovadoras no que se refere à semântica da informação e à algorítmica de operação simultânea e paralela de módulos de sistemas interdependentes, sejam eles internos à PGFN, sejam sistemas externos que necessitem de serviços ou informações dos sistemas da PGFN. Colocam-se nesse contexto as questões de confidencialidade, integridade e disponibilidade das informações e serviços, o que implica no requisito de agregar uma abordagem de segurança da informação às atividades de gestão de sistemas de informação da PGFN. O próprio planejamento diretor desses sistemas e das respectivas tecnologias de suporte (armazenamento, processamento, rede, acesso etc.) merece estudos que levem a seu aprimoramento e sua colocação em um processo de governança que contribuam para uma melhoria continuada da maturidade da PGFN em tais domínios de tecnologias da informação.

## **2. OBJETIVOS DO PROJETO**

### **2.1. OBJETIVO GERAL**

O presente projeto de pesquisa, desenvolvimento e inovação visa realizar um estudo de inovações tecnológicas nas áreas de tecnologia da informação, com ênfase na interoperabilidade de sistemas, gestão corporativa, processos de gestão, gerência de redes e gestão de dados, para áreas estratégicas da Coordenação-Geral de Tecnologia da Informação (CGTI) da Procuradoria Geral da Fazenda Nacional - PGFN.

### **2.2. META GERAL**

O presente Projeto de pesquisa e desenvolvimento visa conceber e orientar a implementação de novas tecnologias de informação e comunicação vinculadas à PGFN, por meio das atividades previstas na EAP, estabelecendo novos mecanismos de coleta e mineração de dados com o objetivo de gerar indicadores gerenciais.

Projeto: PGFN	Emissão: 01/02/2023	Arquivo 20230201 RT de Processos de Softwares e levantamento organizacional - Parcial	<b>Pág.9/28</b>
---------------	---------------------	---	-----------------

Confidencial.

Conseqüentemente, o Projeto busca contribuir para a modernização da Administração Pública, a otimização dos recursos, a racionalização dos custos e a melhoria da qualidade dos serviços prestados.

### 3. METODOLOGIA

No que diz respeito ao mapeamento de processos, será empregada a metodologia de modelagem de processos seguindo o modelo “AS IS” (visão dos processos atuais), baseada nos princípios do BPMN (*Business Process Model and Notation*) que significa Modelo e Notação de Processos de Negócios.

O objetivo do mapeamento “AS IS” é levantar o fluxo do processo atual, ou seja, quem são os usuários envolvidos, clientes, fornecedores e de que forma acontecem as suas interações com o negócio / fluxo. Esse mapeamento pode ser feito de algumas formas, dependendo do cenário e contexto da empresa.

Optamos pela:

- Entrevista com os principais responsáveis dos processos e sua gestão.
- Questionário SIPOC (adaptado). Foi encaminhado o questionário ao entrevistado, que o devolveu preenchido, sendo este a ferramenta principal para compreensão e início do mapeamento de processo. O SIPOC (*Suppliers, Inputs, Process, Outputs, Customers*), em português: Fornecedores, Entradas, Processo, Cliente, busca identificar todos os elementos relevantes de um projeto antes do início do mesmo. Essa ferramenta permite a visão de todas as inter-relações dentro do processo, evidenciando suas interfaces e o impacto destas interfaces.
- Reuniões com os principais envolvidos para alinhamento das informações, apresentação e adequações na modelagem do processo apresentado.

A ferramenta adotada para a modelagem de processos é o Bizagi Modeler, mas podendo ser utilizado o ARIS, quando necessário. É gratuito, intuitivo e colaborativo, utilizado por milhões de pessoas em todo o mundo. O software permite que as organizações criem e documente processos de negócio, obtenham uma melhor compreensão de cada

Projeto: PGFN	Emissão: 01/02/2023	Arquivo 20230201 RT de Processos de Softwares e levantamento organizacional - Parcial	Pág.10/28
---------------	---------------------	---	-----------

Confidencial.

passo, identifiquem oportunidades de melhoria de processos e aumente a eficiência organizacional.

A aplicação da metodologia de mapeamento de processo fundamentada na visão do BPMN possibilita ter uma visão ampla dos processos utilizados pela organização, conforme o escopo definido no projeto.

Com isso, os gestores podem orientar seus processos horizontalmente, entrando com as ações de melhoria por toda a empresa e não apenas em uma área. Também é possível construir um melhor entendimento das atividades críticas e as que geram retrabalho, melhorar a comunicação entre indivíduos envolvidos no mesmo processo, implementar medidas de eficácia e métricas do processo, agilizar os processos de trabalho, reduzir custos, entre vários outros benefícios.

#### 4. ESTRUTURA E ATIVIDADES DO PROJETO (RESULTADOS)

Referente ao RT parcial anterior

##### 4.1. MOVIMENTAÇÃO (ALTERAÇÃO DE LOTAÇÃO E EXERCÍCIO) DE PROCURADORES DA FAZENDA NACIONAL.

Foi definido o seguinte escopo inicial do mapeamento do processo:

Descrição:

- O processo visa a correta atualização sistêmica da informação da lotação e exercício relativos às movimentações dos Procuradores da Fazenda Nacional.

Responsável:

- DIDAF / COGEP

Os processos mapeados seguindo o modelo “AS IS” (visão dos processos atuais) foram:

- **Processo: Alocação e Alocação Temporária**
- **Subprocesso: Alocação temporária com prorrogação**

Projeto: PGFN	Emissão: 01/02/2023	Arquivo 20230201 RT de Processos de Softwares e levantamento organizacional - Parcial	Pág.11/28
---------------	---------------------	---	-----------

Confidencial.

Este documento foi elaborado pela Universidade de Brasília (UnB) para a PGFN.  
É vedada a cópia e a distribuição deste documento ou de suas partes sem o consentimento, por escrito, da PGFN.

● **Subprocesso: Alocação temporário sem prorrogação**

Durante a modelagem do processo “Alocação e Alocação Temporária” (figura 1), foi identificada a necessidade de criar dois subprocessos “Alocação temporária com prorrogação” (figura 2) e “Alocação temporário sem prorrogação” (figura 3). Todos os 3 mapeamentos foram finalizados.

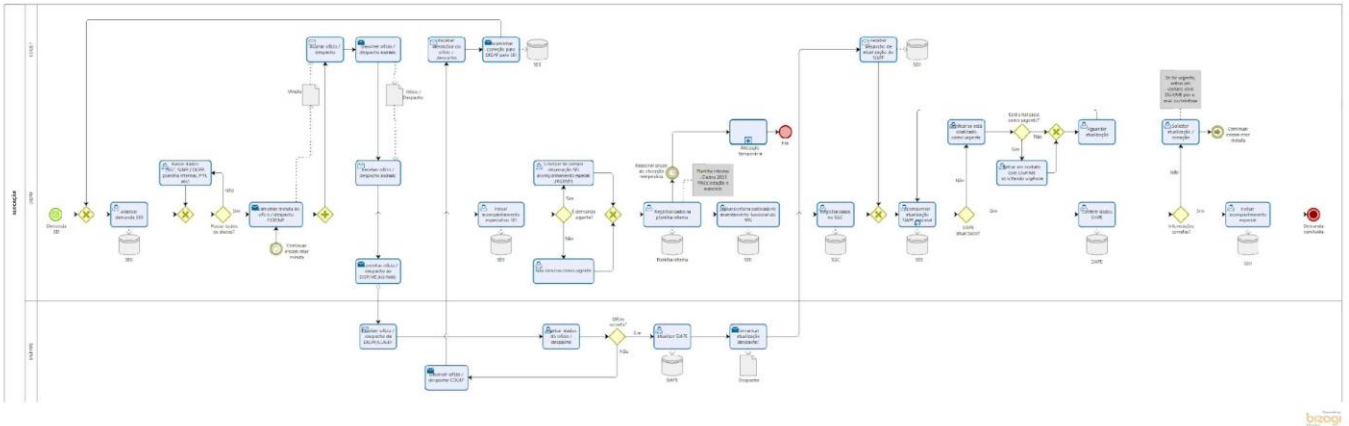

**Figura 1: Processo: Alocação e Alocação Temporária**

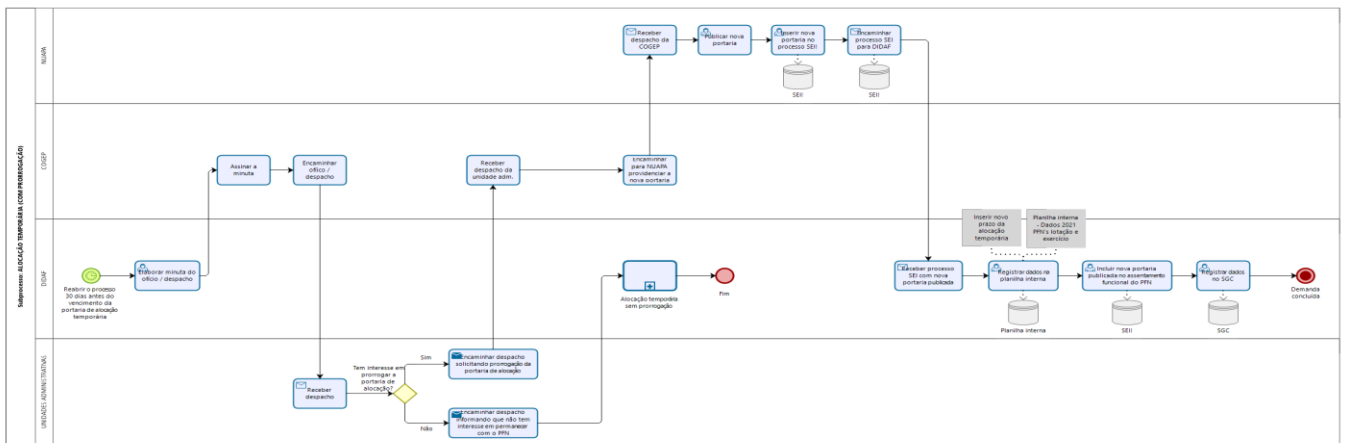

**Figura 2: Subprocesso: Alocação temporária com prorrogação**





Figura 5: Processo: Retorno de Cessão / Requisição

- **Processo: Remoção sem alteração de lotação**
- **Subprocesso: Comprovação da situação fática (aguardando nova definição da COGEP)**

Durante a modelagem do processo “Remoção sem alteração de lotação” (figura 6), foi identificada a necessidade de criar um subprocesso “Comprovação da situação fática” (figura 7), porém, foi definido pela coordenadora COGEP que esse processo precisa ser melhor definido e será mapeado em outro momento, mas ele foi previamente mapeado. Subprocesso pendente.

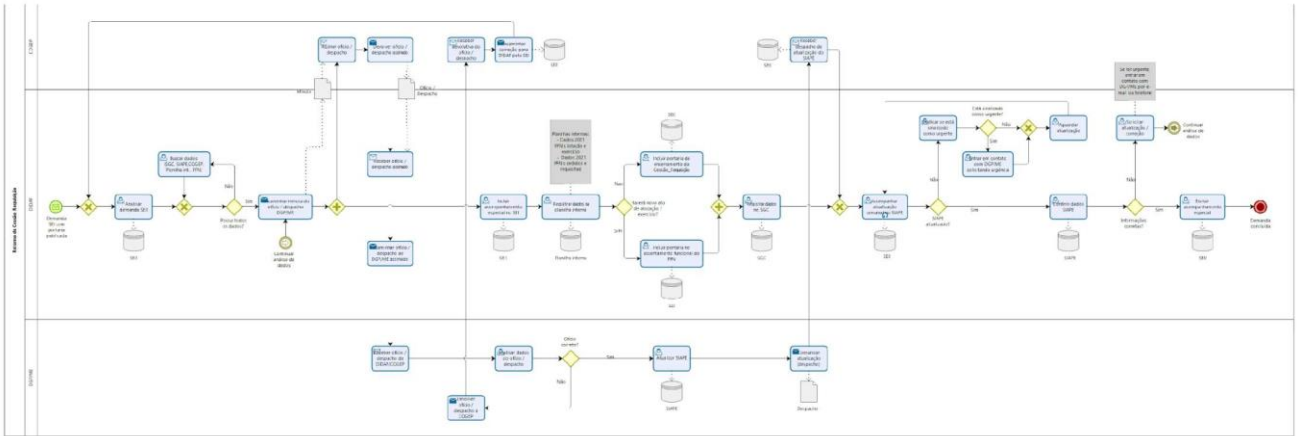

Figura 6: Remoção sem alteração de lotação



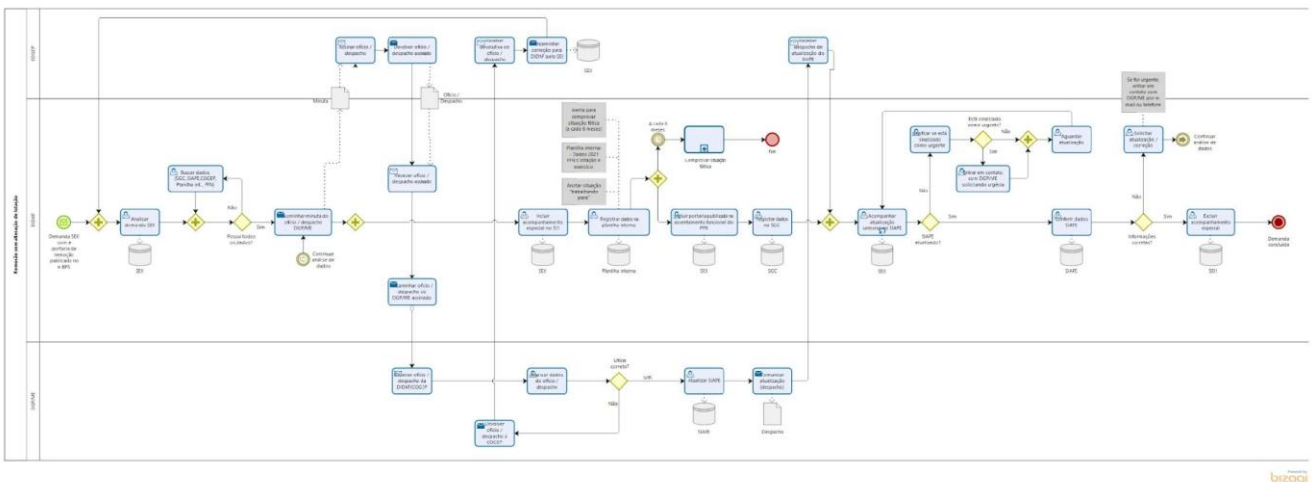

Figura 9: Exercício Descentralizado

- **Processo: Assentamento Funcional**

Não foi necessário abrir subprocessos. Mapeamento finalizado.

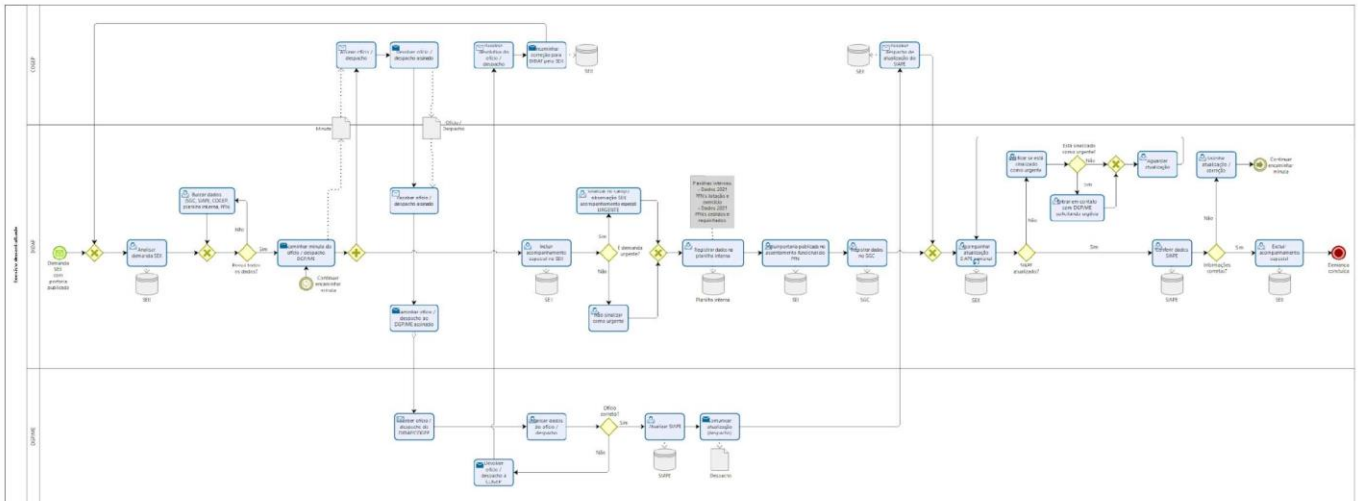

Figura 10: Assentamento Funcional

- **Processo: Emissão de Declaração e Certidão**

Projeto: PGFN	Emissão: 01/02/2023	Arquivo 20230201 RT de Processos de Softwares e levantamento organizacional - Parcial	Pág.16/28
---------------	---------------------	---	-----------

Confidencial.

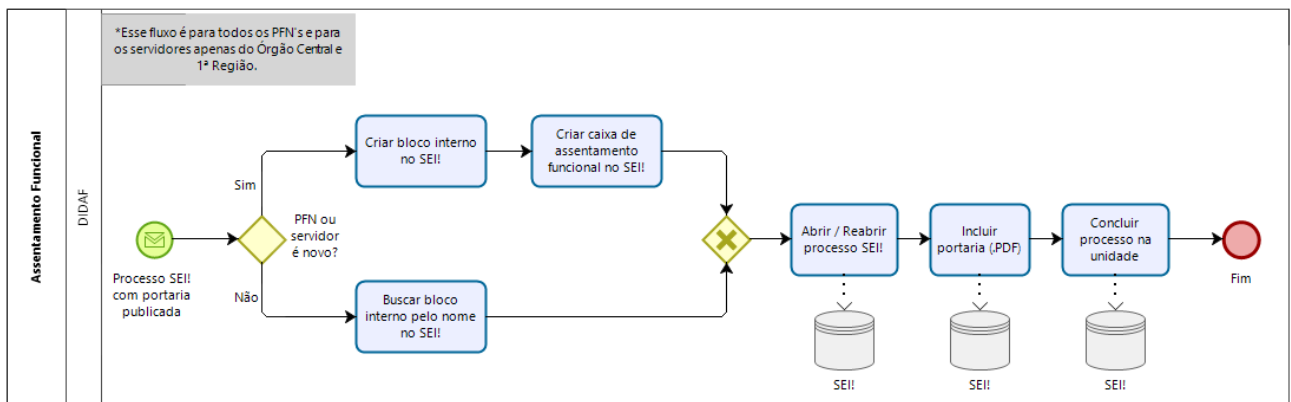
Este documento foi elaborado pela Universidade de Brasília (UnB) para a PGFN. É vedada a cópia e a distribuição deste documento ou de suas partes sem o consentimento, por escrito, da PGFN.





- **Dispensa\_ Exoneração FCPE\_DAS - DIDAF**

- **Referente à 2021/2022**

4.2. PORTARIA DE NOMEAÇÃO/EXONERAÇÃO E DISPENSA/DESIGNAÇÃO DE TITULARES DE CARGOS DE DAS, FCPE, FCT E GSISTE

Foi realizada a segunda etapa do escopo de mapeamento do processo:

Descrição:

- O processo visa a elaboração de portarias, extração de dados, controle e monitoramento de funções em âmbito nacional, envio para análise de conformidade, publicação, comunicação, atualização de planilhas, atualização de dados na Internet e Intranet - Registro no controle de portarias.

Responsável:

- NUAPA / COGEP

- **Processo: Nomeação e exoneração de cargos - GSISTE e FCT – NUAPA**
- **Subprocesso: Exoneração FCPE ou DAS**

Durante a modelagem do processo “Nomeação e exoneração de cargos - GSISTE e FCT” (figura 13), foi identificada a necessidade de criar um subprocesso “Exoneração FCPE ou DAS”, porém, foi definido pela COGEP e NUAPA que as informações desse processo serão repassadas posteriormente e que as autoridades são diferentes da GSISTE e FCT.

Projeto: PGFN	Emissão: 01/02/2023	Arquivo 20230201 RT de Processos de Softwares e levantamento organizacional - Parcial	Pág.18/28
---------------	---------------------	---	-----------

Confidencial.

Este documento foi elaborado pela Universidade de Brasília (UnB) para a PGFN.  
É vedada a cópia e a distribuição deste documento ou de suas partes sem o consentimento, por escrito, da PGFN.



● **Processo: Requisição de Serviços - CGTI\_PGFN**

Descrição:

- O processo visa demonstrar as etapas do pedido de informações, uma solicitação de ajuda ou orientação ou de realização de um serviço de TI, especificamente da requisição de serviço com o objetivo de auxiliar a equipe em compreender cada fluxo e determinar a descrição no sistema CITISMART.

Responsável:

- CGTI / PGFN

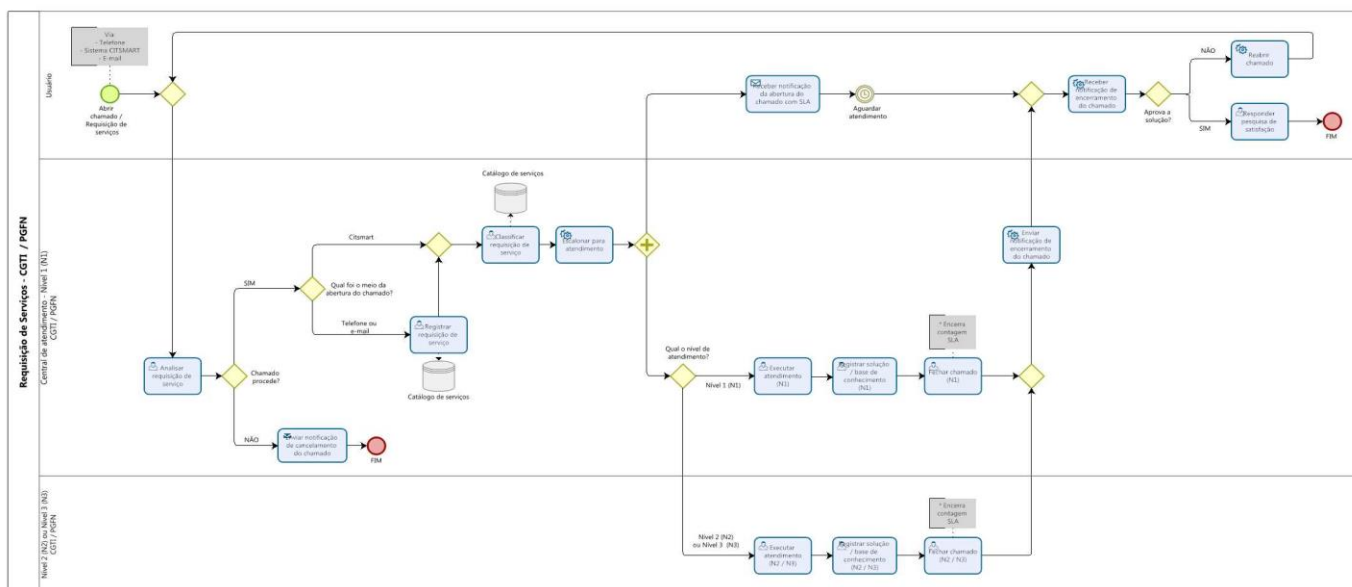

4.4. MAPEAMENTOS PARA A COORDENAÇÃO- GERAL DE TECNOLOGIA DA INFORMAÇÃO (CGTI)

Descrição:

- Foram realizadas reuniões técnicas para levantamento de dados, análise das informações, apresentação da modelagem dos processos, revisões, validações e homologação no macroprocesso de GESTÃO DE ESTÁGIO.
- Essas modelagens foram realizadas na ferramenta ARIS.

Responsável:

Projeto: PGFN	Emissão: 01/02/2023	Arquivo: 20230201 RT de Processos de Softwares e levantamento organizacional - Parcial	Pág.20/28
---------------	---------------------	--	-----------

Confidencial.

Este documento foi elaborado pela Universidade de Brasília (UnB) para a PGFN. É vedada a cópia e a distribuição deste documento ou de suas partes sem o consentimento, por escrito, da PGFN.

- DIDEDEC\_COGEP / PGFN

**Relação dos processos da DIDEDEC\_COGEP homologados ou em andamento:**

<b>PROCESSO</b>	<b>STATUS</b>
1. COGEP-DIDEDEC-01 - Contratação de Estagiário - FUNDAF - Pós-Graduação	Finalizado / Homologado
2. COGEP-DIDEDEC-02 - Acompanhamento da Inclusão do Estagiário em Folha de Pagamento – FUNDAF – (Geral)	Finalizado / Homologado
3. COGEP-DIDEDEC-03 – Prorrogação/Aditamento do Contrato de Estagiário - FUNDAF - Pós-Graduação	*Aguardando homologação final
4. COGEP-DIDEDEC-04 - Rescisão de Estágio - FUNDAF - Pós-Graduação	Finalizado / Homologado
5. COGEP-DIDEDEC-05 - Contratação de Estagiário - FUNDAF - Nível Superior e Nível Médio	Finalizado / Homologado
6. COGEP-DIDEDEC-06 – Prorrogação/Aditamento do Contrato de Estagiário - FUNDAF - Nível Superior e Nível Médio	*Aguardando homologação final
7. COGEP-DIDEDEC-07 - Rescisão de Estágio - FUNDAF - Nível Superior e Nível Médio	*Aguardando homologação final
8. COGEP-DIDEDEC-08 - Contratação de Estagiário - FGTS - Nível Superior	*Aguardando homologação final
9. COGEP-DIDEDEC-09 - Prorrogação-Aditamento do Contrato de Estagiário - FGTS - Nível Superior	Finalizado / Homologado
10. COGEP-DIDEDEC-10 - Rescisão de Estágio - FGTS - Nível Superior	*Aguardando homologação final

- **PROCESSO: COGEP-DIDEDEC-01 - Contratação de Estagiário - FUNDAF - Pós-Graduação**

Projeto: PGFN	Emissão: 01/02/2023	Arquivo 20230201 RT de Processos de Softwares e levantamento organizacional - Parcial	<b>Pág.21/28</b>
---------------	---------------------	---	------------------

Confidencial.

Este documento foi elaborado pela Universidade de Brasília (UnB) para a PGFN.  
É vedada a cópia e a distribuição deste documento ou de suas partes sem o consentimento, por escrito, da PGFN.

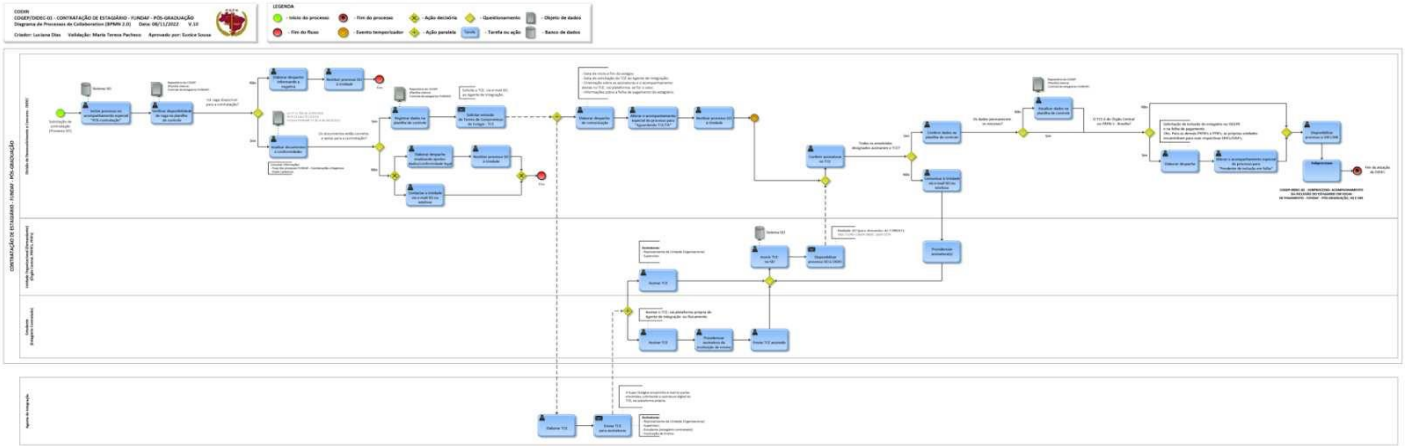

**PROCESSO: COGEP-DIDEC-02 - Acompanhamento da Inclusão do Estagiário em Folha de Pagamento – FUNDAF – (Geral)**

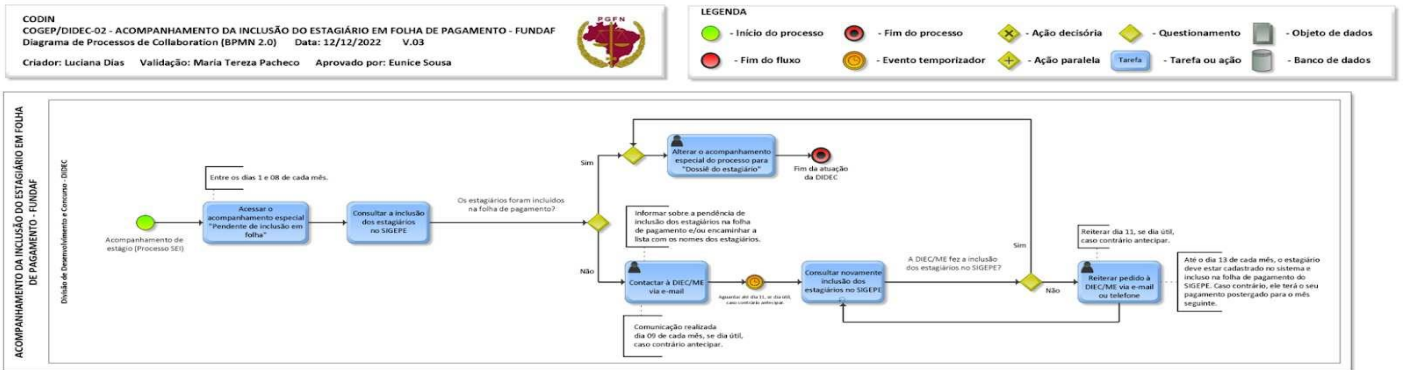

**PROCESSO: COGEP-DIDEC-03 – Prorrogação/Aditamento do Contrato de Estagiário - FUNDAF - Pós-Graduação**

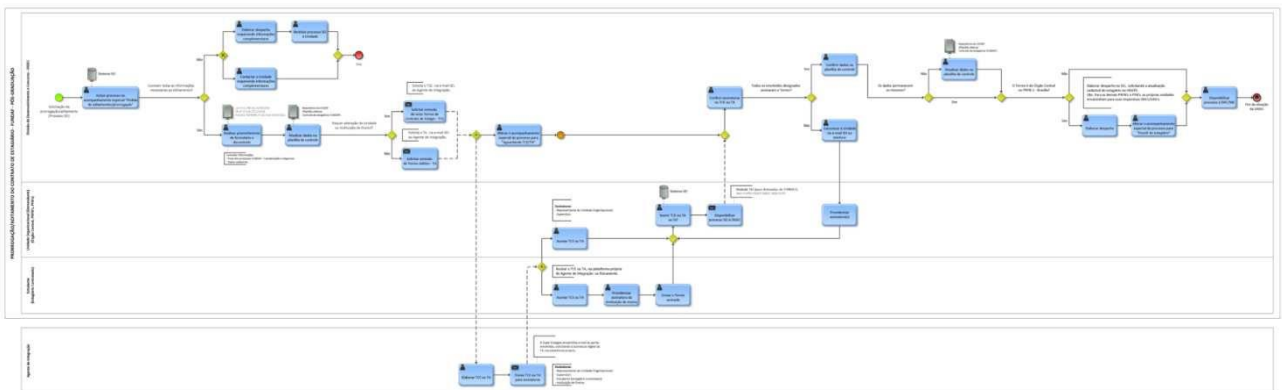

**PROCESSO: COGEP-DIDEC-04 - Rescisão de Estágio - FUNDAF - Pós-Graduação**

Projeto: PGFN	Emissão: 01/02/2023	Arquivo 20230201 RT de Processos de Softwares e levantamento organizacional - Parcial	Pág.22/28
---------------	---------------------	---	-----------

**CODIN**  
 COGEP/DIDEC-04 - RESCISÃO DE ESTÁGIO - FUNDAF - PÓS-GRADUAÇÃO  
 Diagrama de Processos de Collaboration (BPMN 2.0) Data: 06/10/2022 V.01  
 Criador: Luciana Dias Validação: Maria Tereza Pacheco Aprovado por: Eunice Sousa

**LEGENDA**

- Início do processo
- Fim do processo
- Ação decisória
- Questionamento
- Objeto de dados
- Fim do fluxo
- Evento temporizador
- Ação paralela
- Tarefa
- Tarefa ou ação
- Banco de dados

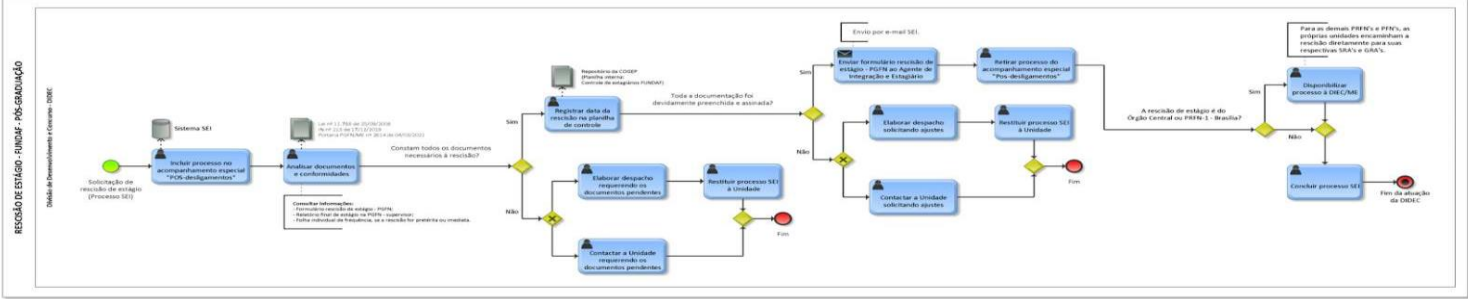

● **PROCESSO: COGEP-DIDEC-05 - Contratação de Estagiário - FUNDAF - Nível Superior e Nível Médio**

**CODIN**  
 COGEP/DIDEC-05 - CONTRATAÇÃO DE ESTAGIÁRIO - FUNDAF - NÍVEL SUPERIOR E NÍVEL MÉDIO  
 Diagrama de Processos de Collaboration (BPMN 2.0) Data: 12/12/2022 V.02  
 Criador: Luciana Dias Validação: Maria Tereza Pacheco Aprovado por: Eunice Sousa

**LEGENDA**

- Início do processo
- Fim do processo
- Ação decisória
- Questionamento
- Objeto de dados
- Fim do fluxo
- Evento temporizador
- Ação paralela
- Tarefa
- Tarefa ou ação
- Banco de dados

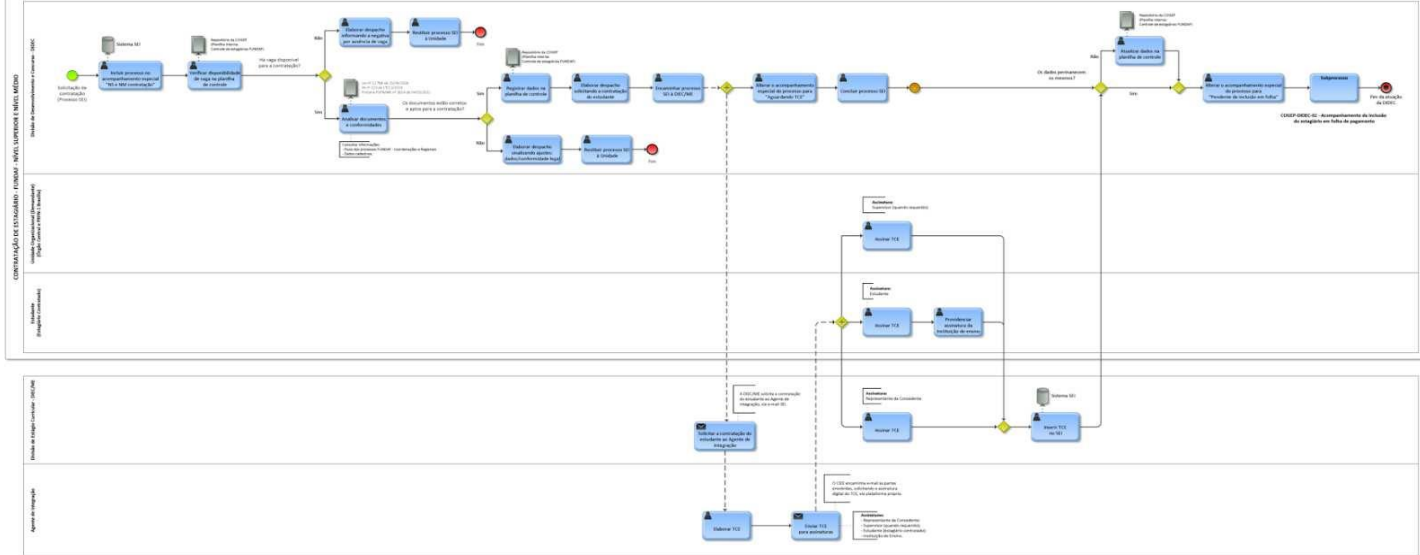

● **PROCESSO: COGEP-DIDEC-06 – Prorrogação/Aditamento do Contrato de Estagiário - FUNDAF - Nível Superior e Nível Médio**

Projeto: PGFN	Emissão: 01/02/2023	Arquivo 20230201 RT de Processos de Softwares e levantamento organizacional - Parcial	Pág.23/28
---------------	---------------------	---	-----------

Confidencial.  
 Este documento foi elaborado pela Universidade de Brasília (UnB) para a PGFN.  
 É vedada a cópia e a distribuição deste documento ou de suas partes sem o consentimento, por escrito, da PGFN.

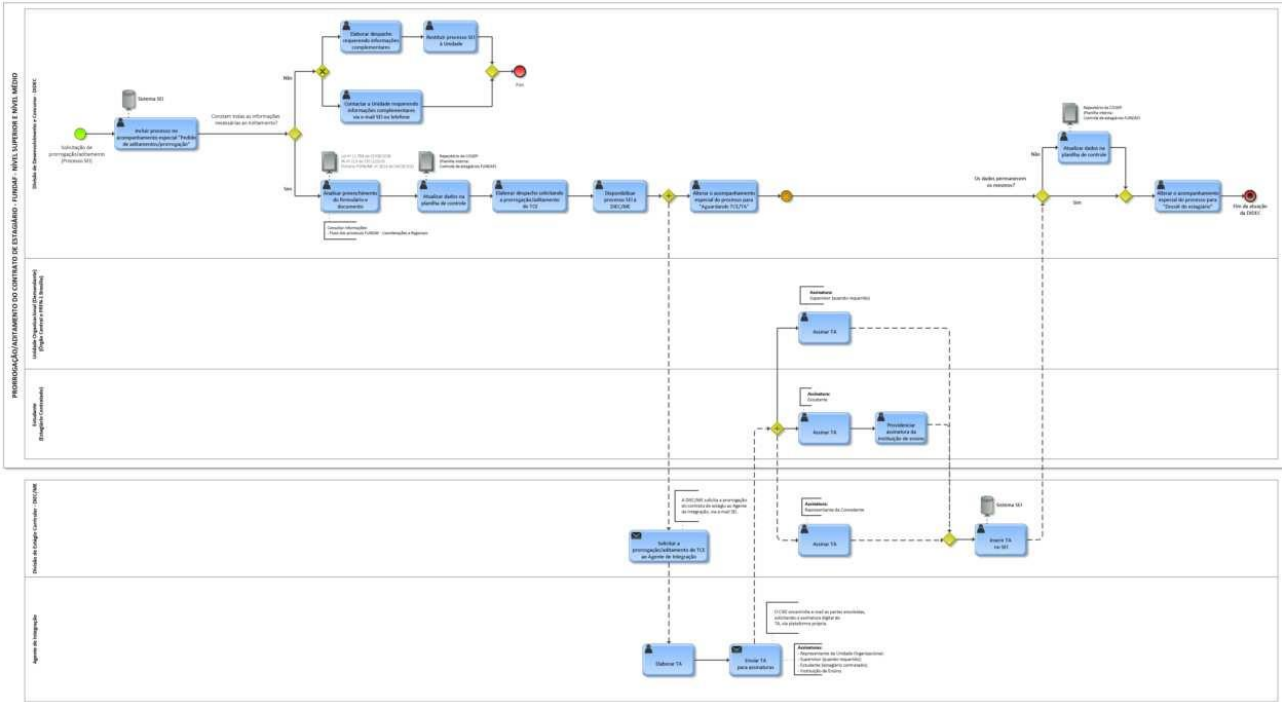

● **PROCESSO: COGEP-DIDEC-07 - Rescisão de Estágio - FUNDAF - Nível Superior e Nível Médio**

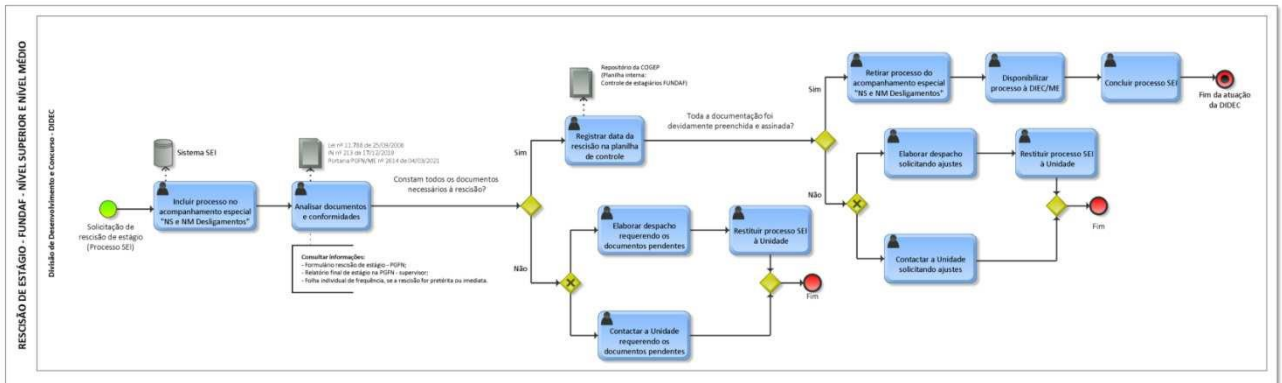

● **PROCESSO: COGEP-DIDEC-08 - Contratação de Estagiário - FGTS - Nível Superior**

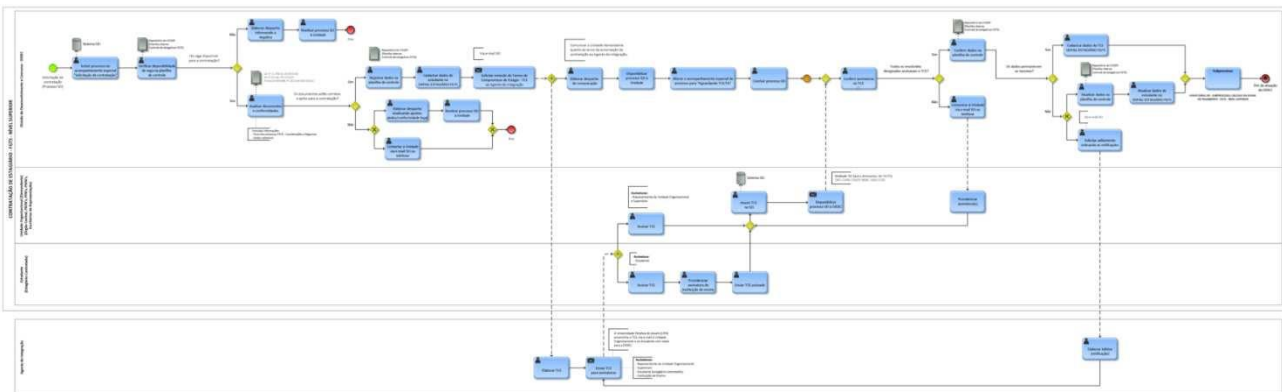



● **PROCESSO: COGEP-DIDEC-09 - Prorrogação-Aditamento do Contrato de Estagiário - FGTS - Nível Superior**

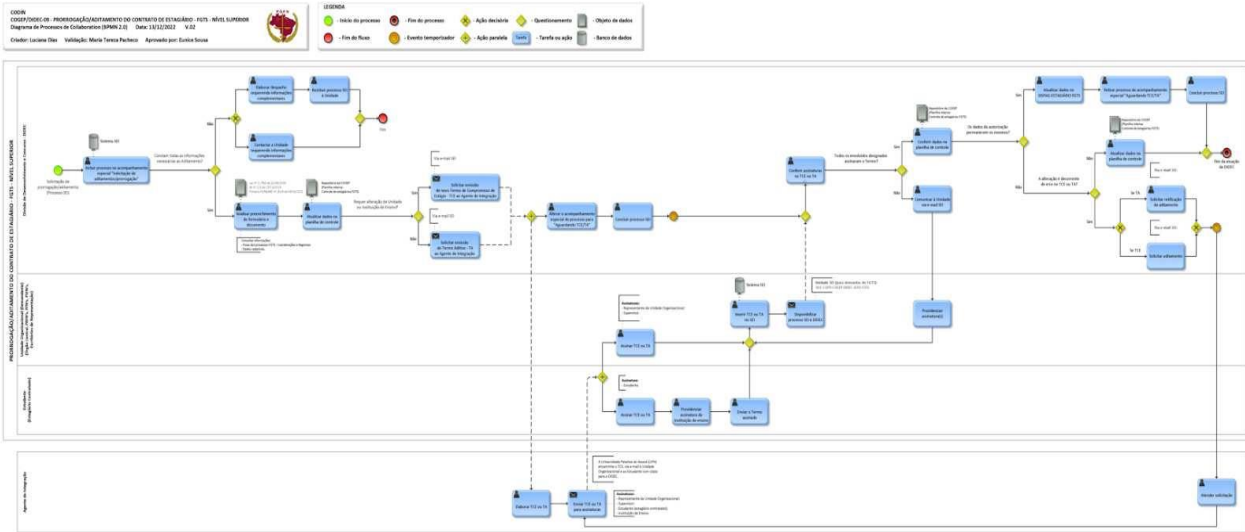

● **PROCESSO: COGEP-DIDEC-10 - Rescisão de Estágio - FGTS - Nível Superior**

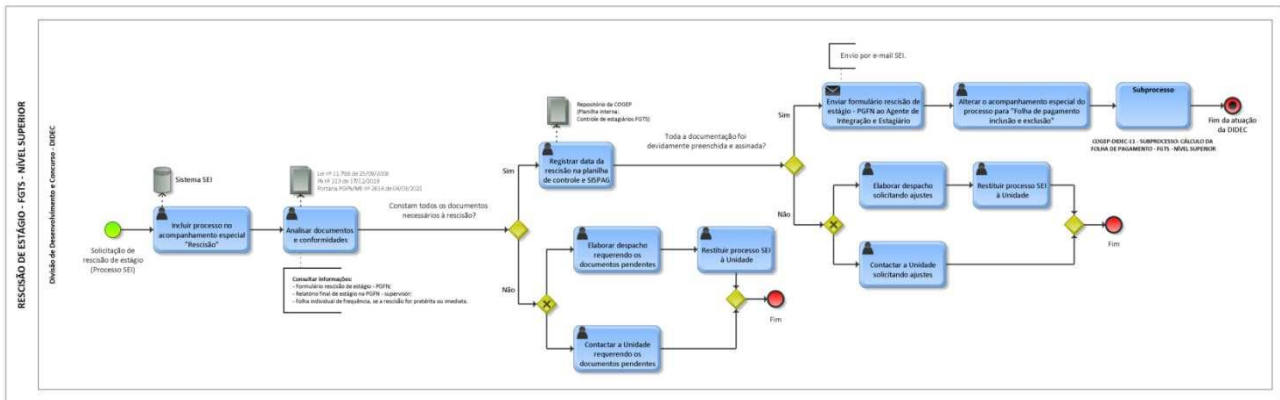

## 5. CONCLUSÃO

Através de um trabalho coordenado e interdependente entre as equipes da Procuradoria Geral da Fazenda Nacional (PGFN) e da Universidade de Brasília (UnB), as atividades de elaboração deste RT foram planejadas, discutidas, executadas e documentadas.

A conclusão do RT é importante pois cumpre a etapa básica de inicialização, prevista na metodologia de gestão do projeto. O plano define a estratégia inicial adotada, servindo de referencial para adaptações dessa estratégia caso a monitoração do projeto assim o determine.

Além de conter as decisões iniciais da gestão do projeto, o presente relatório servirá então, durante as demais etapas, para registrar as alternativas e embasar a tomada de decisão para prosseguimento do projeto.

As atividades envolvidas nesta etapa observaram formalmente à execução dos passos da metodologia elencada para gestão do projeto, conforme definido pelo PMI em seu guia PMBoK.

A equipe da UnB considera que teve acesso a todas as informações necessárias à boa condução dos trabalhos e que a disponibilização dessas informações pela equipe do MDSA, assim como as atividades conjuntas de análise e discussão levaram à etapa do projeto a bom termo.

Projeto: PGFN	Emissão: 01/02/2023	Arquivo 20230201 RT de Processos de Softwares e levantamento organizacional - Parcial	Pág.26/28
---------------	---------------------	---	-----------

Confidencial.

## REFERÊNCIAS

BUENO, R. V.; MACULAN, B. C.; AGANETTE, E. C. **Mapeamento de processos e gestão por processos**: Revisão sistemática de literatura. *Múltiplos Olhares em Ciência da Informação*, [S. l.], v. 9, n. 2, 2020. Disponível em: <https://periodicos.ufmg.br/index.php/moci/article/view/19176>. Acesso em: 24 mar. 2022.

ASSUNÇÃO, M. A.; MENDES, P. J. V. **Mudança e Gestão de Processo em Organização Pública**. Congresso Internacional del CLAD. Anais... Santo Domingo: CLAD, p. 14, 2000.

OLIVEIRA, S. B.; NETO, M. A. A. Análise e modelagem de processos. In: VALLE, R.; OLIVEIRA, S. B. (Org.). *Análise e Modelagem de Processos de Negócio*. São Paulo: Atlas, 2009.

Projeto: PGFN	Emissão: 01/02/2023	Arquivo 20230201 RT de Processos de Softwares e levantamento organizacional - Parcial	Pág.27/28
---------------	---------------------	---	-----------

Confidencial.

Este documento foi elaborado pela Universidade de Brasília (UnB) para a PGFN.  
É vedada a cópia e a distribuição deste documento ou de suas partes sem o consentimento, por escrito, da PGFN.

Universidade de Brasília – UnB

FUNAPE - Fundação de Apoio à Pesquisa - UFG

Laboratório de Tecnologias da Tomada de Decisão – LATITUDE

[www.unb.br](http://www.unb.br) – <https://funape.org.br> – [www.latitude.unb.br](http://www.latitude.unb.br)



**UnB**